

Box solaire

Solution innovante, compacte et autonome

Régulation au fil du soleil (en option)

Capacité : de 220 à 1100 litres

De 2,65 à 16m² de capteurs



Sunindus[®]

Réduire votre facture d'eau chaude de 50 à 70%

C'est maintenant



Le capteur SUN 2.65 haut rendement

Cadre en aluminium issu de la technologie « profil plié » assure longévité et étanchéité parfaite.

Le capteur possède une isolation renforcée de 40 mm en laine de roche en face arrière et 10 mm sur les côtés.



Box isolé et étanche

Stockage de 220 à 1100 litres (de 1 à 5 box)

Le box comprend:

- Un ballon solaire 220 litres simple échangeur
- Une station solaire basse consommation
- Un régulateur solaire avec sondes de températures
- Un vase d'expansion
- Montage et raccordement hydraulique en usine
- Mitigeur et groupe de sécurité
- Pompe manuelle pour mise en route
- 1 bidon de fluide caloporteur

Option:

Box en autonomie complète

- 1 module photovoltaïque
- Station solaire DC 12V
- Un régulateur solaire au fil du soleil
- Box « piscine » pour groupe de filtration



Fabrication française

Sun-indus SAS LA RAVOIRE (73)

Partenaire:

Menuiserie Dauptain EPERNON (28)



Une solution qui s'adresse aux

- Particuliers
- Gites
- Refuges
- Domaines agricoles
- Sites isolés

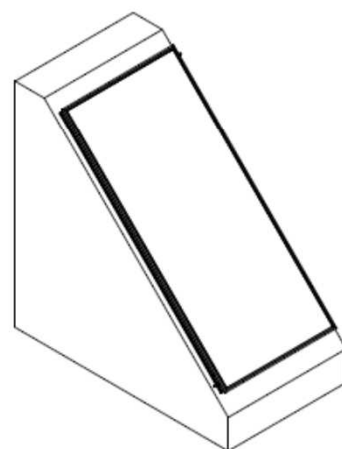
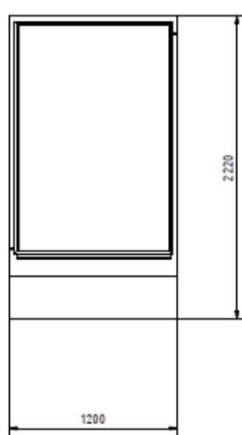
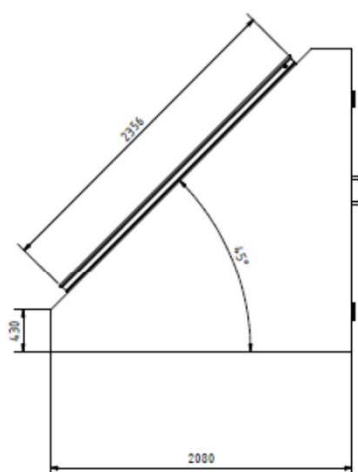
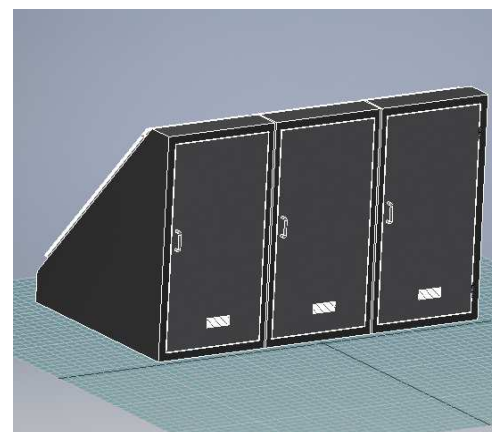
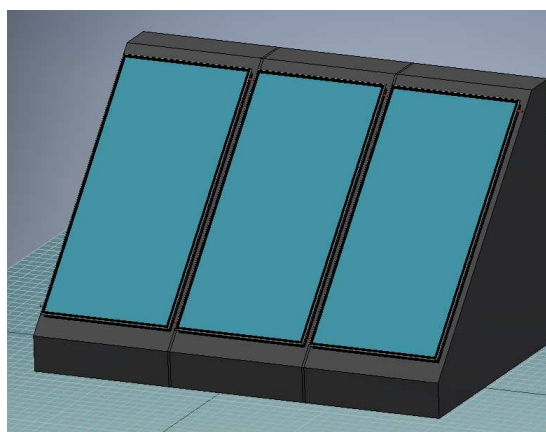
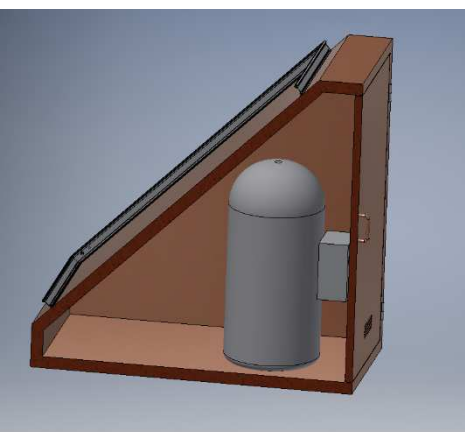

Sun-indus SAS

Mob: +33 (0)6 60 34 14 26

Mail: contact@sun-indus.com

www.sun-indus.com

